

DLF1 .2/01 MR Serratura con contatto di sicurezza aggiuntivo a ripristino elettromagnetico



Tabella codici d'ordine

DLF 1	R	X=??	U	.10	.2/01MR	.90/01
-------	---	------	---	-----	---------	--------

Versione destra = R
Versione sinistra = L

X=Distanza tra serratura e battente
(Vedi disegno a pag.4)

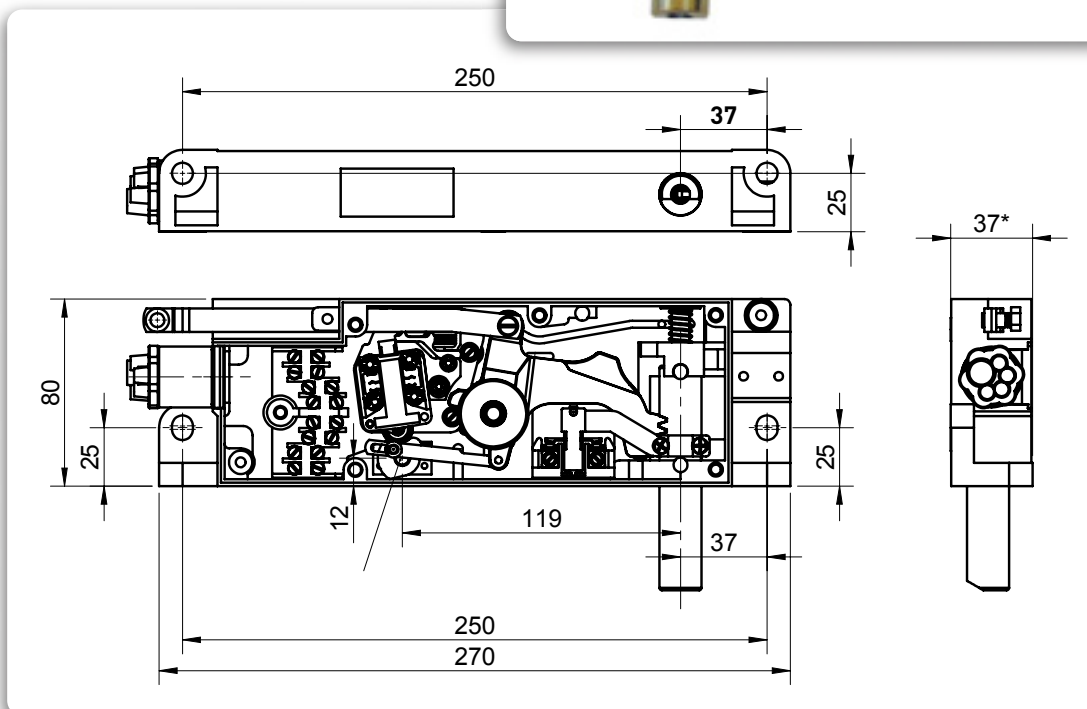
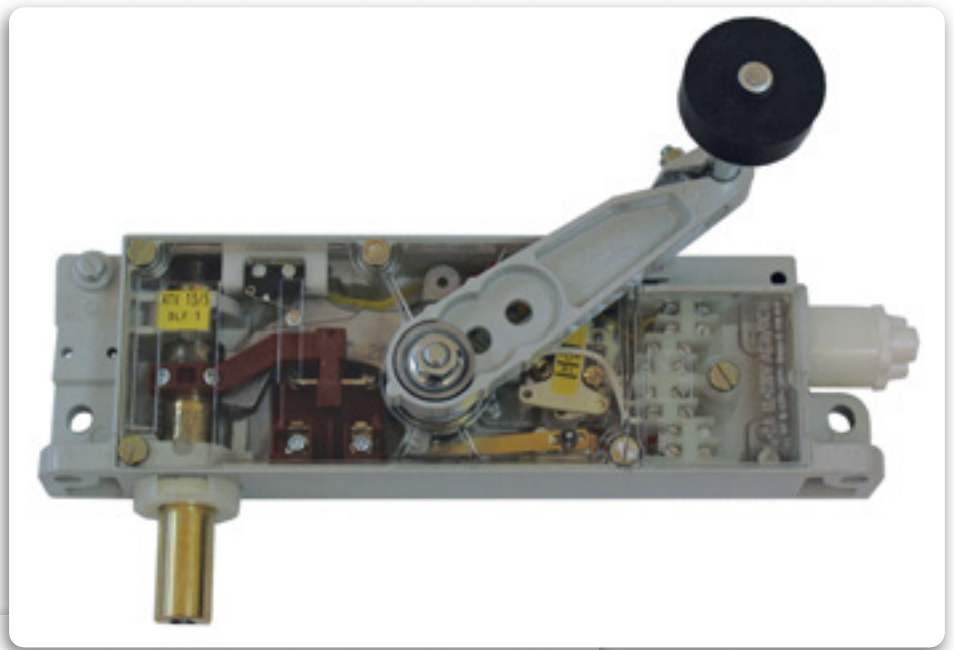
90/01 contatto ausiliario (del "presente")
= 1 contatto chiuso con cabina al piano.

2/01 MR = 1 contatto NC ad apertura forzata
a ripristino elettromagnetico (24 V c.c., 2A)
2/11 MR = 2 contatti (1 NC ad apertura forzata + 1 NA)
a ripristino elettromagnetico c.s.

Per azionamenti
vedi tabella DLF 1 a pagina 3

Smusso del catenaccio:

Smusso lato carcassa (per porte a battente, di serie) = (u)
Smusso lato coperchio (per porte speciali, a richiesta) = (o)
Smusso lato cablaggio (per porte scorrevoli, a richiesta) = (i)
Smusso opposto lato cablaggio (per porte scorrevoli, a richiesta) = (a)